

# Mỗi Tuần Trăng Vô Mặt

## Every Bilious Honeymoon

Một trưng bày của Vũ Đức Toàn

Á Space, 30.12.2022 - 15.01.2023

F.1

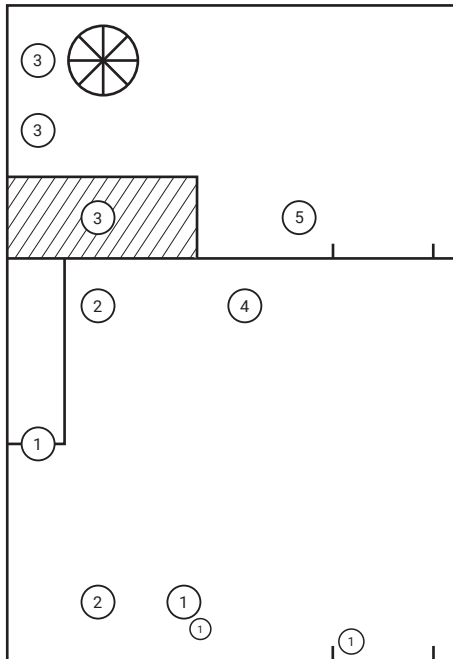

F.2

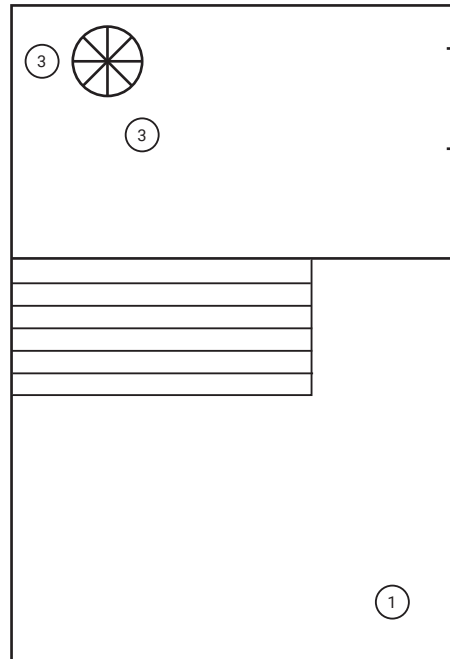

- ① Quyển II, Chương 3  
Hồi 1  
**Minh Dĩ Ký** (明以記)
- ② Quyển II, Chương 4,  
Hồi 3  
**Tâm Lan**
- ③ Quyển II, Chương 5,  
Hồi 4  
**Lễ Tế Thần Tì Vi**
- ④ Quyển II, Chương 6,  
Hồi 2  
**Lá Ngủ Thật Mê Say**
- ⑤ Quyển I, Chương 3,  
Hồi 2  
**Tiếng Rơi Rất Mỏng  
Như Là Rơi Nghiêng**

Một hư cấu:

**Mỗi Tuần Trăng Vỡ Mặt\*** (chuyển thể theo tiểu thuyết cùng tên và được lấy cảm hứng từ một vài mẫu truyện của cây viết ban Nông Nghiệp - Trần Áng)

Quyển II, Chương 3, hồi 1

### **Minh Dĩ Ký (明以記)**

về một quán cafe đã thất tích của thù đồ trên tường trắng tinh vừa mới sơn, dòng chữ nắn nót được viết bằng mẫu gạch đỏ tươi:  
Đi ơi anh mắt em rồi!

...

Phôi khi đá (thạch nhũ)

Dừa trăm trái

Quyển II, Chương 4, hồi 3

### **Tâm Lan**

*Vỡ Sân Khấu Đêm - Theo Những Người Săn Lan Rừng (video chiếu trên modun nhòm đúc).*

*Cây Đập Đá Có Tự Bao Giờ (môđun nhòm đúc).*

*Mắt Muỗi (đèn vọt muỗi, Dù Hoà Châu).*

Quyển II, Chương 5, hồi 4

### **Lễ Tế Thần Ti Vi\***

04 hình ảnh động

- Mr. Walkman

- Lục Bàn Mộc / Laptop Trên Thùng Carton

- Thiên Lý Nhân - Thuận Phong Nhĩ

- Hội Thao Trong Nhà

01 Màn hình tĩnh: Back to the stone age

Quyển II, Chương 6, hồi 2

### **Lá Ngủ Thật Mê Say**

Hợp thị cảnh chuyển trạng thái của một cành khếp cụp lá, xấp xỉ một nửa giải thưởng từng được trao nhận và nửa còn lại thì bỏ ngỏ (mùa Nobel đáng nhớ 1973).

Quyển I, Chương 3, hồi 2

### **Tiếng Rơi Rất Mỏng Như Là Rơi Nghiêng\***

Tập nguyên khối chém cạnh và cắt vát, cả lốc lịch vạn niên có 365 tờ không trượt tờ nào.

Quyển..., Chương ..., Hồi ...

Chúng ta còn hẹn nhau ở một vở cuối kì:

**Cuộc Gặp Gỡ Ở Minh Dĩ Ký** giữa cây viết ban Nông Nghiệp và người đàn bà giỏi thuật chiêm tinh là con gái nuôi của cụ Toàn Quyền Đông Dương. Vãn vợ nghĩ về một câu trong *Cung Oán Ngâm Khúc* rồi tự hỏi hân gót chân này đã từng chạy qua vạt rừng Yên Thế?

(\*) **Mỗi Tuần Trăng Vỡ Mặt** giả tưởng trước đây đã có một tác phẩm tên như thế với các chương hồi.

(\*) **Lễ Tế Thần Ti Vi** được lấy cảm hứng theo một bức tranh của họa sĩ nhí Vũ Tuấn Kiệt.

(\*) **Tiếng Rơi Rất Mỏng Như Là Rơi Nghiêng** trích thơ Bác Trần Đăng Khoa.